

# DOOSAN

Graafmachines op rupsen |  
DX420/490/530LC-5



Maximaal vermogen: 345/380/380 pk  
Bedrijfgewicht: 42,6/49,5/52,1 t  
Maximale inhoud bak: 2,31/3,60/52,1 m<sup>3</sup>



# Doosan Group: Vandaag aan morgen bouwen

## Word onderdeel van de grote Doosan-familie

De Doosan Groep, opgericht in 1896 en met het hoofdkwartier in Seoul, Zuid-Korea, is een van de snelst groeiende bedrijven ter wereld:

- met meer dan 43.100 medewerkers in 34 landen zijn we over de hele wereld een belangrijke speler in allerlei bedrijfstakken.
- We zijn wereldleider in de Infrastructure Support Business (ISB), met wereldwijd 56 dochterbedrijven en 3700 distributeurs
- We zijn de afgelopen tien jaar enorm gegroeid, met vanaf 2000 gemiddeld een toename in omzet van 23% per jaar van 2,4 miljard euro in 1998 tot 18 miljard in 2011.

## Doosan Group: een speler van formaat op wereldniveau



### Doosan Engines

- Nr. 2 wereldwijd in middelgrote scheepsdieselmotoren



### Doosan Engineering & Construction

Toonaangevend leider in de bouw van woningen en openbare gebouwen, civiele infrastructuur en industriële faciliteiten.

- Nr. 1 wereldwijd in chemische procesapparatuur



### Doosan Heavy Industries & Construction

- Nr. 1 wereldwijd in de bouw van ontziltingsfaciliteiten
- Nr. 1 wereldwijd in warmteterugwinning/stoomgeneratoren
- Nr. 1 wereldwijd in giet- en snelstaal
- Nr. 3 wereldwijd in krukassen



### Doosan Infracore

- Wereldwijd in de Top-5 van fabrikanten van bouw materieel.
- Nr. 1 wereldwijd in compacte laders
- Nr. 1 wereldwijd in aanbouwdelen
- Nr. 1 wereldwijd in draagbare luchtcompressoren



## Doosan Infracore Construction Equipment

Al meer dan 40 jaar fabrikant van bouw materieel.

We hebben al meer dan 40 jaar een wereldwijd productie- en bedrijfsnetwerk. Nu zijn we een van 's werelds grootste producenten van bouw materieel.

Een degelijke partner, bij u in de buurt.

Op veel gebieden zijn wij wereldspeler met een uitgebreid netwerk van fabrieken, verkooppunten en dealers over de hele wereld.



Doosan-vestigingen in Europa

## ▣ Van machinefabrikant... tot leverancier van complete oplossingen.

Om u de hoogste inruil- en restwaarde te garanderen leveren wij onderdelen en professionele technici om gedurende de totale levensduur van onze producten de prestaties, productiviteit en betrouwbaarheid te garanderen die u van ons gewend bent.

## ▣ Vraag uw dealer naar het op u toegespitste serviceaanbod!

Uw dealer kan, als lokale specialist, ervoor zorgen dat u het maximale rendement uit ons geïntegreerde pakket haalt. Plan vooruit om het succes van uw apparatuur te garanderen!



Doosan-goedgekeurde aanbouwdelen



Originele onderdelen



Uitbreiding van garantie



Financiële oplossingen



Onderhoudscontract



Telematica



Bewakings-systemen



Dealer Locator

Europe

Select a country

City, Country

Search

# Dealer locator

Advanced Services:

- Adapted Pump Trucks
- Mini excavator
- Crawler Excavator
- Wheel Loader

## ▣ Simplicity works when it comes to Doosan...



Knikdumpers



Speciale toepassingen



Wielladers



Graafmachines op wielen



Compacte graafmachines



Graafmachines op rupsen

# Hogere winst, hogere productiviteit, lagere brandstofkosten

## ► Hoge productiviteit en lage eigendomskosten

Hogere productiviteit en lagere brandstofkosten in een efficiënte en comfortabele werkomgeving.

Ⓢ **Betrouwbaar:** De verstevigde gietstukken, de gesmede stalen scharnieren en de versterkte arm en giek kunnen tegen een stootje.

Grote, robuuste giek- en armcilinders voor een soepele en krachtige werking. Geavanceerde pen-en-bus-technologie.

Ⓢ **Veiligheid:** Achteruitkijkcamera en grote zijspiegels, sterke verlichting en antislip bekleding op traptreden en platformen. Loopbrug (met uitzondering van de DX420LC-5). Reling op de bovenbouw.

Ⓢ **Speciale toepassingen:** Onze machines met een grote reikwijdte, 16 en 19,60 meter, zijn uitstekend geschikt voor speciale toepassingen.

Ⓢ **Productiviteit:** De allerhoogste bak- en graafkrachten.

Ⓢ **Levensduur onderstel:** Smeedstalen geharde toprollen, met oliesmering, hitte-behandelde kettingwielen, geharde, hitte-behandelde rupsen met vetsmering en een lange levensduur.



☉ **Comfort:** Een van de ruimste cabines in de markt, met een laag geluids- en trillingsniveau en uitstekend zicht rondom. Volledig instelbare verwarmde stoel met luchtvering, standaard airconditioning met klimaatregeling.

☉ **Bediening:** Exclusieve multifunctionele schakelaar, 4 modi voor werken en vermogen, proportioneelregeling en een gebruikersvriendelijke 7 inch TFT-LCD kleurenmonitor.

☉ **Vermogen:** De Scania motoren die aan Stage IV voldoen zijn bijzonder sterk, met een hoog koppel bij een laag toerental en maken geen gebruik van roetfilters en het daarbij behorende regeneratiesysteem, wat een lager brandstofverbruik oplevert.

☉ **Laag brandstofverbruik:** Deze generatie Scania-motoren verbruikt tot wel 10% minder brandstof. Een nieuw SPC (Smart Power Control) systeem dat slim met het beschikbare vermogen omgaat, met een instelbare uitschakelautoomaat, doet daar nog eens 5% vanaf.

☉ **Eenvoudig onderhoud:** Alle compartimenten zijn eenvoudig toegankelijk. Gescheiden radiator en oliekoeler voor betere koeling en eenvoudiger onderhoud. Onderhoudsgegevens rechtstreeks afleesbaar op het bedieningspaneel.

☉ **Geavanceerde filters:** De meest efficiënte filters en scheidingsvallen vangen water en stof op om uw investering optimaal te beschermen.



**Beschikbare onderstellen:**

Variabel chassis:

- Smal, ingeschoven/uitgeschoven
- Breed, ingeschoven/uitgeschoven

Vast chassis:

- Smal
- Standaard

DX490LC-5  
DX530LC-5

← 2,99 / 3,49 m  
→ 3,34 / 3,90 m

DX420LC-5  
| 3,00 m 3,35 m

# Topprestaties en laag brandstofverbruik



## ▣ Het vermogen om productiever te zijn

De DX420LC-5, DX490LC-5 en DX530LC-5 kunnen zelfs de zwaarste taken aan met doeltreffende, betrouwbare prestaties die tijd en geld besparen:

- Verbeterd hydraulisch systeem gebruikt het motorvermogen efficiënter, voor maximale pomppbrengst, en biedt meer comfort, spoeler rijgedrag en meer nauwkeurigheid
- De combinatie van hogere graafkrachten, hefvermogens en tractiekrachten biedt u de prestaties waar u van op aan kunt, dag in, dag uit. Lager brandstofverbruik betekent dat u de kosten en de milieubelasting laag houdt



## GEOPTIMALISEERD VERMOGENSMANAGEMENT

De DX420LC-5, DX490LC-5 en DX530LC-5 zijn met Scania-motoren uitgerust. Deze motoren zijn niet alleen beroemd vanwege hun lage brandstofverbruik, hoge betrouwbaarheid en lange levensduur, ze bieden ook een bijzonder hoog vermogen en hoog koppel bij lage toerentallen. XPI (extra-high pressure injection, inspuiting onder zeer hoge druk) en common-rail inspuiting (2400 bar) in combinatie met een turbolader met variabele geometrie laten de motor zelfs bij lage toerentallen snel reageren.

De selectieve katalysator (SCR, Selective Catalytic Reduction) zorgt er samen met de dieseloxydatiekatalysator (DOC) voor dat de motor aan Stage IV voldoet. En als er geen roetfilter is, hoeft dit ook niet gegenereerd te worden.



Als de motor het hart van de graafmachine is, is de e-EPOS het brein, met een perfect synchrone communicatie tussen de ECU (Electronic Control Unit, elektronische rekeneenheid) en het hydraulische systeem. Een CAN-systeem (Controller Area Network) maakt ononderbroken uitwisseling van informatie tussen de motor en het hydraulische systeem mogelijk, waardoor precies het vermogen afgegeven wordt dat nodig is.

## LAAG BRANDSTOFVERBRUIK

- U kunt kiezen uit 4 krachtmodi en 4 werkmodi, voor optimale prestaties onder alle omstandigheden
- SPC (Smart Power Control): verlaagt bij een lage belasting het toerental maar levert de pomp voldoende koppel wat in een laag brandstofverbruik en lage uitstoot resulteert.
- Uitschakelautomaat: schakelt de motor uit wanneer de motor een bepaalde tijd stationair loopt.
- Elektronische regeling van brandstofverbruik verhoogt de efficiency
- De uitschakelautomaat bespaart brandstof
- Realtime eco-aanwijzingen: de eco-meter geeft realtime informatie over het brandstofverbruik en de motorprestaties. Als de bestuurder probeert de rechter led-balk kort te houden, kan hij of zij leren brandstof te besparen en efficiënt te werken
- Radiateur gescheiden van de koeler voor hydrauliekolie: de hydraulisch aangedreven ventilator van de oliekoeler kan elektronisch geregeld worden om de olietemperatuur optimaal te houden en het geluid en brandstofverbruik te verminderen.

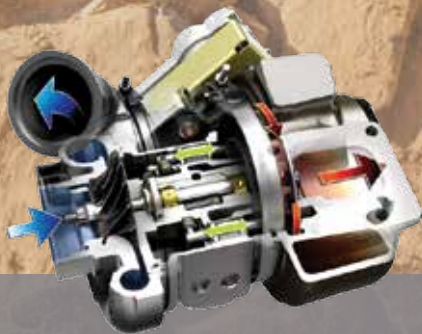

**Turbolader met variabele geometrie:** Optimaliseert bij alle toerentallen en onder alle belastingen de luchttoevoer naar de verbrandingskamers waardoor de uitlaatgassen schoner zijn en het brandstofverbruik lager.

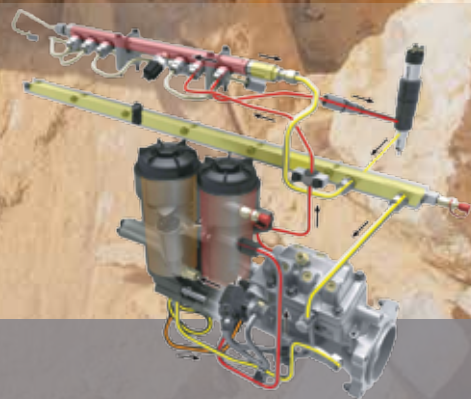

**XPI common-rail brandstofinspuiting:** De brandstoftoevoer en de inspuitdruk kunnen onafhankelijk van het toerental ingesteld worden. Dit systeem past zich voortdurend aan de wijzigingen in het toerental aan zodat u elke druppel diesel optimaal gebruikt.

# Comfortabel werken

## ▣ De ideale werkruimte, speciaal voor u ontworpen

De DX420LC-5, DX490LC-5 en DX530LC-5 zijn ontworpen om u een zo goed mogelijke werkomgeving te bieden. De cabine met overdruk is ISO-gecertificeerd voor uw veiligheid. Het ruime interieur biedt een stoel voorzien van luchtvering, die is verwarmd en volledig kan worden ingesteld. Terwijl u comfortabel zit, kunt u gemakkelijk bij de verschillende opbergvakken en hebt u over 360 graden duidelijk zicht op de werkplek. De geluids- en trillingsniveaus zijn verlaagd, terwijl de airconditioning en automatische klimaatregeling ertoe bijdragen dat u urenlang kunt werken zonder vermoeid te raken.



### Beste werkomgeving in hun klasse

Doosan graafmachines op rupsen worden door de beste beschikbare motoren aangedreven en besparen daardoor brandstof en voldoen aan de allernieuwste Europese Stage IV voorschriften en alle voorschriften op het gebied van geluid.

Het lage trillings- en geluidsniveau in de cabine bieden de bestuurder bijzonder veel comfort. Bovendien wordt de lucht in de cabine gefilterd voor een gezonde werkomgeving.

### Pedaal voor rechthoekig rijden

Voor rechthoekig rijden, comfortabeler bij werken op hellingen of bij gecombineerd werken.

### Proportioneel pedaal met twee standen

Voor comfortabel werken met aanbouwdelen. De bestuurder kan zijn of haar voorkeur eenvoudig instellen: bediening met de joystick of met het pedaal.

### Verwarmde stoel met luchtvering (standaard)

De stoel is verstelbaar en beschikt over lendensteunverstelling en dankzij de luchtvering worden trillingen beperkt. De stoel is bovendien verwarmd (met een druk op een knop aan te zetten). Onder de stoel zit een opbergvak voor extra comfort.

### Airconditioning met klimaatregeling

De bestuurder kan uit vijf verschillende standen kiezen om de ventilatie te regelen, terwijl het systeem de temperatuur en ventilator regelt om de door de bestuurder ingestelde temperatuur aan te houden. Hercirculatie van de luchtstroom is ook beschikbaar.

### MP3/USB-radio

MP3-speler (MP3/USB-radio met optionele CD-speler).

### Opbergruimte

De nieuwe cabine bevat zeven opbergruimten, waaronder een thermobox (verbonden met het verwarmings- en ventilatiesysteem).

### CabSus-ophanging

De cabine is uitgerust met een nieuw ophangstelsel (CabSus-ophanging) dat trillingen dempt en uitstekende bescherming biedt bij botsingen. Het systeem absorbeert schokken en trillingen veel effectiever dan een conventioneel viskeus ophangstelsel.





1. Groot zonnedak
2. Zonneruit
3. Opbergvak voor zonnebril
4. Raamgreep
5. Thermobox
6. De bovenste voorruit is voorzien van gasveren voor een eenvoudige en betrouwbare verstelling en bevat een zonneklep
7. Een fotosensor detecteert de stralingsenergie van de zon en past de temperatuur automatisch aan
8. Beter zicht naar rechts onder
9. Joysticks en schakelaars zijn ingebouwd in de verstelbare bedieningsconsoles
10. Aparte hendel voor het instellen van de hoogte en kantelfunctie van de zitting
11. Rechte ergonomische pedalen
12. Vlakke, grote, gemakkelijk schoon te maken vloer
13. Pedaal voor bediening hulphydrauliek, 2 richtingen
14. Motorstopshakelaar

# Eenvoudig en volledig in controle

## Uitme efficiëntie onder handbereik

De geavanceerde en gebruikersvriendelijk technologieën zijn maar enkele van de vele voordelen van deze generatie machines. Met de ergonomische knoppen en het goed zichtbare kleurendisplay heeft u de machine altijd volledig onder controle.

- Het nieuwe multifunctionele 7 inch TFT lcd display geeft een schat aan nuttige technische informatie waardoor u de status en instellingen van de machine in een oogwenk kunt zien.
- Dankzij de uiterst gevoelige en soepel werkende joysticks en de duidelijk en goed geplaatste knoppen kunt u veilig, soepel en vol vertrouwen met minimale inspanning werken voor meer comfort, efficiency en productiviteit.
- De unieke jog/shuttle-schakelaar van Doosan maakt eenvoudige, nauwkeurige bediening van alle machinefuncties mogelijk.
- De hulphydrauliek heeft een proportioneel debiet zodat u precies, soepel en efficiënt met de aanbouwdelen kunt werken.

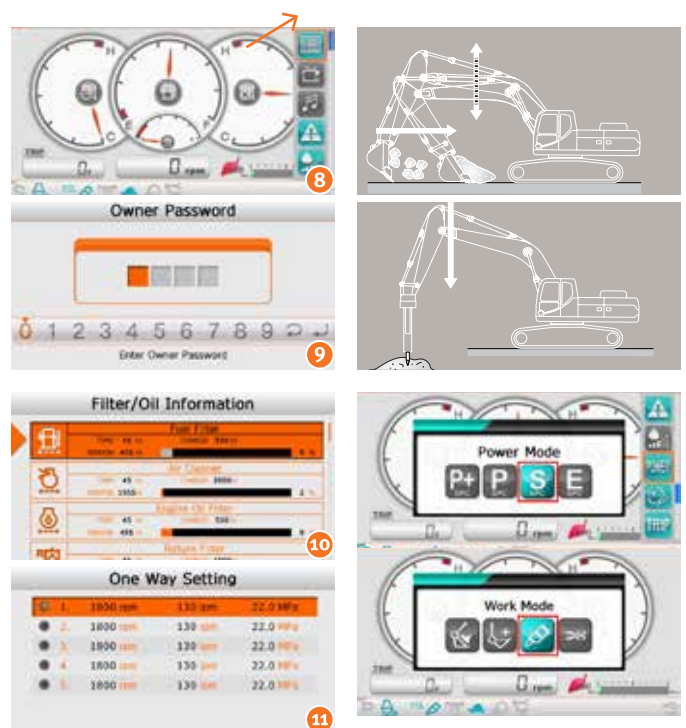

### TFT lcd kleurenscherm

Het lcd-scherm met vernieuwde 7 inch TFT (dunnefilm transistor voor een beter beeld) heeft standen voor overdag en 's nachts. De monitor is gebruiksvriendelijk en biedt toegang tot de alle machine-instellingen en onderhoudsgegevens. Elke storing wordt duidelijk weergegeven op het scherm, waardoor veilig en trefzeker gewerkt kan worden met een nauwkeurig overzicht van alle omstandigheden. Alle functies kunnen volledig geregeld worden, rechtstreeks via het scherm of met behulp van de exclusieve jog/shuttle schakelaar.

1. Brandstofverbruik: huidig, totaal en dagelijks gemiddelde
2. Brandstofpeil
3. AdBlue® peil
4. Eco-symbool: verandert van kleur als de bedrijfsomstandigheden veranderen (stationair, normaal of belast)
5. Eco-meter: laat zien hoe zuinig gewerkt wordt
6. Temperatuur motorkoelvloeistof en hydraulische olie
7. Waarschuwingssymbolen
8. Nieuw menu met snelkoppelingen: rechts op het scherm om de belangrijkste functies direct te kunnen oproepen
9. Optioneel wachtwoord voor starten om diefstal tegen te gaan
10. Informatie filter/olie
11. Beheer van aanbouwdelen: tot 10 verschillende aanbouwdelen kunnen opgeslagen worden waarmee de bestuurder het debiet en de hydraulische druk naar wens aan kan passen

### Dynamisch vermogensmanagement

- Automatische rijnsnelheidsfunctie.
- Door inschakeling van het bekrachtigingssysteem wordt de graafkracht met 10% vergroot.
- Met een tiptoets wordt het motortoerental onmiddellijk verlaagd tot langzaam of stationair draaien.
- Als alle knoppen en joysticks 4 seconden in de neutrale stand staan, gaat het systeem naar neutraal, om zuiniger te werken en minder geluid in de cabine te hebben.

### Intelligente zwevende giek (optioneel)

Met de 'intelligente zwevende giek' gaat de giek omhoog of omlaag als de toepassing daarom vraagt:

- Instelling voor hydraulische sloophamer: de giek gaat onder zijn eigen gewicht omhoog en omlaag, met minder trillingen en spanningen in de machine en een langere levensduur van de sloophamer tot gevolg.
- Volledig zwevend bedrijf: als de giek omlaag gaat om de bak over de grond te trekken, gaat de giek naar behoefte omhoog en omlaag.

### Vier bedrijfsmodi en vier krachtmodi

Altijd het vermogen voor uw toepassing en minimaal brandstofverbruik:

- 1- of 2-richting modus, graafmodus en hefmodus.
- Extra-krachtmodus, krachtmodus, standaardmodus, zuinige modus.



**Eenvoudige besturing:** De exclusieve multifunctionele schakelaar van Doosan maakt eenvoudige, nauwkeurige bediening van alle machinefuncties mogelijk.



1. Schakelaar voor extra vermogen en een tipschakelaar voor lager toerental
2. Duimwiel schakelaar voor proportioneel bedienen van de aanbouwdelen
3. Joysticks met een 'korte slag' zorgen voor eenvoudige, nauwkeurige bediening
4. Exclusieve jog/shuttle-schakelaar
5. Schakelaar voor automatische rijsnelheid
6. Schakelaar werklichten
7. Klimaatregeling en HVAC
8. Afstandsbediening radio
9. Bediening ruitenwissers
10. Aansluiting 12 V

**Voor uw veiligheid:** door de standaard cabine- en gieklampen, de grote zijspiegels en de achteruitkijkcamera hebt u goed zicht rondom en werkt u dus veiliger. Andere standaarduitrusting: antislip platen, automatische waarschuwing voor oververhitting, lagedruksensor, noodstop-schakelaar voor motor, schakelaar voor modus hulphydrauliek (voor veilig werken met de hydrauliek als de EPOS uitvalt) en een waarschuwing voor overbelasting. Optioneel zijn een rij- en zwenkalarm en een naar de zijkant gerichte camera leverbaar.



Achteruitkijkcamera



Werklampen

# Betrouwbaarheid zit ons in het bloed

## ▣ Ontworpen voor allround langdurig gebruik onder zware omstandigheden

In uw vak is betrouwbaar gereedschap onontbeerlijk. Doosan gebruikt hooggespecialiseerde ontwerpers en onderzoeksinstrumenten om de duurzaamheid en stevigheid van haar machines te garanderen. De materialen en constructies worden onderworpen aan strenge tests om de sterkte en weerstand onder de meest extreme omstandigheden te meten.

En we blijven de meest betrouwbare machines bouwen om u zo laag mogelijk eigendomskosten te bieden.



### Extra sterk X-chassis

Het X-chassis is ontworpen met de eindige-elementenanalyse en met 3D-computersimulatie voor een zo groot mogelijke sterkte en lange levensduur

### Levensduur onderstel

- De rups bestaat uit afgesloten, zelfsmurende schakels die lang en betrouwbaar meegaan. Voor nog meer bescherming en optimale uitlijning en prestaties zijn, afhankelijk van het model, 3 soorten rupsbeschermingplaten aanwezig: normaal, dubbel of over de volle lengte.
- De rupsveer en het loopwiel zijn gekoppeld om de prestaties langdurig constant te houden en het onderhoud te vereenvoudigen
- Gegoten, sterke stalen tandwielen bieden de hoogste weerstand
- Rupsrollen gesmeerd voor de gehele levensduur

### Versterkte giek en arm

Met eindige-elementenanalyse is de beste verdeling van de belasting over de giekconstructie berekend. In combinatie met dikker materiaal betekent dit dat de vermoeiing van de elementen beperkt blijft en zowel de betrouwbaarheid als levensduur verbeterd zijn.

Om de basis van de arm beter te beschermen zijn verstevigingsbalken aangebracht en zijn de bussen in het midden en aan het eind van de arm verstevigd.

### Geavanceerde filters

- Brandstoffilters en waterafscijders: een waterafscijder van het filtertype vangt vocht in de brandstof op, vermindert de verontreinigingsgraad en voorkomt problemen met de brandstof, evenals standaard voorfilters en dubbele hoofdfilters
- Luchtfilter van het cycloon-type: levensduur en motorefficiëntie zijn rechtstreeks afhankelijk van de hoeveelheid verontreinigingen in de aangevoerde lucht. Daarom is een luchtfilter van het cycloon-type (standaard) de eerste stap in een inlaatsysteem dat de meeste deeltjes uit de lucht filtert. Het systeem is zelfreinigend en onderhoudsvrij en filtert alle soorten verontreinigingen uit, zoals modder, sneeuw, regen, bladeren, zaagsel, plantenresten enz.

### Geavanceerde pen-en-bus-technologie

Voor het giekscharnierpunt wordt een intensief gesmeerd metaal gebruikt om de levensduur van het onderdeel en de smerintervallen te verlengen. Het bakscharnier heeft EM-bussen met een speciaal oppervlaktepatroon en een zelfsmerende coating voor optimaal smeren en eenvoudiger verwijderen van rommel. De uiterst harde en slijtagevaste schijven en polymeren platen in het bakscharnier zorgen voor een nog langere levensduur.



**Rupsbeschermlaten:** voor nog betere bescherming, uitlijning en prestaties tijdens het rijden. 3 beschermlaten per rups zijn standaard op de DX490LC-5 en de DX530LC-5 (optioneel beschermlaten over de volle lengte) en op de DX420LC-5 zijn 2 beschermlaten per rups standaard (dubbele beschermlaten en beschermlaten over de volle lengte optioneel). Deze opties voor beschermlaten bieden u nog meer keuze voor de meest veeleisende toepassingen.

# Eenvoudig onderhoud met maximale beschikbaarheid

## ▣ Uitstekend toegankelijk voor onderhoud

Kort onderhoud met lange tussenpozen betekent dat het materieel wanneer nodig ter plekke beschikbaar is. Onze machines zijn ontworpen voor eenvoudig periodiek onderhoud, terwijl deskundige technici van Doosan klaar staan voor het bieden van hulp, mocht dat nodig zijn. Kies uit het brede scala aan serviceovereenkomsten het pakket dat het beste bij u past, zodat u het meeste uit uw machine haalt. De effectieve werktijd, de productiviteit en de inruilwaarde worden verhoogd, waardoor deze graafmachines een economisch verstandige keuze zijn.

De nieuwe Scania Stage IV-motor bouwt voort op het succes van de Stage IIIB-motoren maar hebben geen roetfilter nodig om aan de uitstooteisen van Stage IV te voldoen, dus minder onderhoud en een hogere beschikbaarheid!



### Eenvoudig toegankelijk voor onderhoud

- Door de grote handrails en antisliptreden en -platen zorgen is de toegang tot het motorcompartiment veiliger en gemakkelijker.
- Het airconditioningsfilter kan vastgezet worden en aan de zijkant van de cabine aangebracht worden om de toegang te vergemakkelijken
- Dankzij de onderbrekingsschakelaar kan de accu gemakkelijk worden losgekoppeld voor langdurige opslag
- De urenteller is goed zichtbaar vanaf maaiveldniveau
- In de voorfilterleiding en in de afvoerleiding van de brandstoftank zijn afsluitkleppen aangebracht om onderhoud te vergemakkelijken en lekkages te voorkomen
- De motoronderdelen zijn gemakkelijk bereikbaar via de boven- en zijpanelen
- De radiator en oliekoeler zijn gescheiden zodat ze gemakkelijker toegankelijk zijn om te reinigen
- Voor betere toegang en onderhoudsgemak zitten alle filters (motoroliefilter, brandstofvoorfilter, brandstoffilter en stuurfilter) in het pompcompartiment

### Langere onderhoudsintervallen

Meer dan 99,5% van de verontreinigingen worden in het retourfilter en de motoroliefilters uitgefilterd, waardoor het verversingsinterval van de olie en de filters langer is.

### Wereldwijd Doosan-netwerk

Met het netwerk van Doosan-dealers en onderdelendistributeurs over de hele wereld kunt u overal onderhoud aan uw Doosan graafmachine krijgen.

### Leverancier van oplossingen

- Het Doosan telematicasysteem is standaard aanwezig. Hiermee kunt u alle bedrijfs- en productieparameters op afstand uitlezen voor een vertrouwd gevoel
- Protection+: verleng uw garantie op onderdelen, reis- en onderhoudskosten (neem contact op met uw plaatselijke dealer voor meer informatie)
- Onderhoudscontract: uw dealer voert het periodieke onderhoud uit
- Originele onderdelen: gebouwd en getest volgens dezelfde stringente standaards als de onderdelen die af fabriek gemonteerd zijn.

### SCR-tank

Sensoren in de tank communiceren met de ECU en detecteren het AdBlue®-peil en eventuele problemen met het systeem

### Gegroepeerde smeerpunten

Voor een eenvoudiger onderhoud zijn de smeerpunten centraal uitgevoerd.



**'CORE TMS', het Doosan telematicasysteem:** de technologie waarmee informatie op afstand verzonden, ontvangen en opgeslagen kan worden en onderdelen op afstand bediend kunnen worden. Er zijn twee modi (satelliet of GSM) waarmee informatie over de prestaties van uw apparatuur wordt geleverd, zoals bedrijfsuren, brandstofverbruik, GPS-coördinaten, foutcodes/waarschuwingen en rapportages

# Technische specificaties

## Motor

De Scania Stage IV dieselmotor is ontworpen op hoge prestaties en een laag brandstofverbruik en voldoet aan de laatste emissievoorschriften. Voor een optimale machineprestatie gebruikt de motor brandstofinspuisers onder hoge druk, een tussenkoeler en een elektronische regeleenheid. De motor is een viertakt met waterkoeling, een turbocharger met variabele geometrie, uitlaatgasrecirculatie en een selectieve katalysator waardoor geen roetfilter nodig is.

	DX420LC-5	DX490LC-5	DX530LC-5
Model	Scania DC13	Scania DC13	Scania DC13
Aantal cilinders	6	6	6
Nominaal vermogen 1800 tpm			
(SAE J1995)	257 kW (344,6 pk)	283 kW (379,5 pk)	283 kW (379,5 pk)
(SAE J1349)	252 kW (337,9 pk)	278 kW (372,8 pk)	278 kW (372,8 pk)
(ISO 9249)	349,4 PS / 257 kW	384,8 PS / 283 kW	384,8 PS / 283 kW
Max. koppel:	163,1 kgf·m	179,9 kgf·m	179,9 kgf·m
bij 1300 tpm	(1600 Nm)	(1765 Nm)	(1765 Nm)
Stationair (laag - hoog)	750 [±20] - 1850 [±25] tpm	750 [±20] - 1900 [±25] tpm	750 [±20] - 1900 [±25] tpm
Cilinderinhoud	12.700 cm <sup>3</sup>	12.700 cm <sup>3</sup>	12.700 cm <sup>3</sup>
Boring × slag	130 mm × 160 mm	130 mm × 160 mm	130 mm × 160 mm
Startmotor	24 V × 6 kW	24 V × 6 kW	24 V × 6 kW
Accu's, dynamo	2 × 12 V, 200 Ah - 28 V, 100 Ah		
Luchtfilter	Luchtfilter met dubbel element en stofafscheider met voorfilter volgens het cycloon-type		

## Onderstel

De graafmachines zijn in het geheel bijzonder sterk gebouwd van materialen met hoge kwaliteit met een lange levensduur. Alle lassen zijn ontworpen op minimale materiaalspanningen.

- Rupsrollen gesmeerd voor de gehele levensduur
- Losse rollen en kettingwielen voorzien van vrijdragende afdichtingen
- Rupsplaten vervaardigd uit inductiegeharde legering met drie-ribs platen.
- Hittebehandelde verbindingsspennen
- Hydraulische rupsspanner met schokdempend spanmechanisme

### Aantal rupsrollen en rupsplaten per zijde

	DX420LC-5	DX490LC-5	DX530LC-5
Bovenrollen (standaard rupsplaat)	2	2	2
Onderrollen	9	9	9
Aantal schakels en rupsplaten per kant	50	53	53
Schakelafstand	216 mm	216 mm	216 mm
Totale rupsplengte	5200 mm	5455 mm	5455 mm

## Gewicht

		DX420LC-5	DX490LC-5	DX530LC-5	DX420LC-5	DX490LC-5	DX530LC-5
	Breedte rupsplaten (mm)	Bedrijfgewicht (t)			Gronddruk (kPa)		
Drie-ribs rupsplaten	600 (std)	42,6	49,5	52,1	76,5	84,3	88,2
	750	43,4	50,5	53,1	61,8	68,6	71,6
	800	43,6	50,8	53,4	58,8	64,7	67,6
	850	44,1	51,3	53,9	52,9	57,8	60,8
Twee-ribs rupsplaten	600	42,7	49,6	52,1	76,5	84,3	88,2

## Gewichten van onderdelen

Item	Eenheid	DX420LC-5	DX490LC-5	DX530LC-5	Opmerkingen
Bovenbouw zonder voorbouw		10.235		10.930	Zonder contragewicht
Onderbouw		14.985*		19.335**	(*) Standaard rupsband 600 mm rupsplaat (**) Brede variabele rupsband 600 mm rupsplaat
Voorbouw		9340	10.670	10.635	Gebaseerd op standaard †
Giek	mm kg	6700 / 6700 HD 3200 / 3225	6300 / 7100 / 7100 HD / 9000* / 11000*	3540 / 3845 / 3905 / 4010 / 4500	Inclusief busen (*) alleen DX490LC-5 en DX530LC-5
Graafarm	mm kg	2600 / 2950 / 3250 / 3250 HD / 3950	2400 / 2900 / 3350 / HD3350 / 6000* / 8000*	1565 / 1640 / 1760 / 1795 / 2040 / 2460	Inclusief busen (*) alleen DX490LC-5 en DX530LC-5

(†) DX420LC-5: standaard voorbouw – giek 6700 mm, graafarm 3250 mm, universele bak 1,90 m<sup>3</sup>. DX490LC-5: standaard voorbouw – giek 7100 mm, graafarm 3350 mm, universele bak 2,14 m<sup>3</sup>. DX530LC-5: standaard voorbouw – giek 6300 mm, graafarm 2900 mm, universele bak 3,20 m<sup>3</sup>.

## Hydraulisch systeem

Het systeem voor elektronische vermogensoptimalisatie (e-EPOS) is het brein van de graafmachine. Het minimaliseert het brandstofverbruik en optimaliseert de efficiency van het hydraulische systeem voor alle werkomstandigheden.

Om de motor en de hydrauliek te harmoniseren is het e-EPOS via een gegevensverbinding met de elektronische regeleenheid van de motor verbonden.

- Het hydraulische systeem laat een onafhankelijke of gecombineerde werking toe
- Twee rijsnelheden bieden ofwel meer koppel ofwel een hogere snelheid
- Cross-sensing en brandstofbesparend pompsysteem
- Automatisch systeem voor lager toerental
- Vier bedrijfsmodi en vier krachtmodi
- Regeling van het debiet en de druk van de hulphydrauliek vanaf het besturingspaneel.
- Computerondersteunde regeling van het pompdebiet

### Pomp- en systeemdruk

	DX420LC-5	DX490LC-5	DX530LC-5
Hoofdpompen, type:	2 × axiale zuigerpompen met variabel slagvolume		
Maximaal debiet bij 1800 tpm	2 × 335 l/min	2 × 355 l/min	2 × 355 l/min
Servopomp, type:	Tandwielpomp		
Maximaal debiet bij 1800 tpm	24,12 l/min	24,12 l/min	24,12 l/min
Instelling ontlastklep:			
Aanbouwdeel	350 kg/cm <sup>2</sup>	350 kg/cm <sup>2</sup>	350 kg/cm <sup>2</sup>
Reizen	350 kg/cm <sup>2</sup>	350 kg/cm <sup>2</sup>	350 kg/cm <sup>2</sup>
Zwenken	280 kg/cm <sup>2</sup>	300 kg/cm <sup>2</sup>	300 kg/cm <sup>2</sup>
Pilot	40,8 kg/cm <sup>2</sup>	40,8 kg/cm <sup>2</sup>	40,8 kg/cm <sup>2</sup>

## Hydraulische cilinders

Zuigerstangen en cilinders van staal van hoge sterkte. Alle cilinders zijn voorzien van een schokdempend mechanisme om een schokvrije werking en een langer zuigerleven te waarborgen.

Cilinders	Aantal	DX420LC-5	DX490LC-5 en DX530LC-5
Giek	2	170 × 115 × 1485	170 × 115 × 1650
Graafarm	1	180 × 120 × 1820	190 × 130 × 1980
Graafbak	1	160 × 110 × 1320	170 × 115 × 1341
Semi SLR bak	1	-	140 × 90 × 1150
SLR Bak	1	-	120 × 80 × 1060



## ➔ Zwenkmechanisme

Voor het zwenkmechanisme wordt een axiale zuigermotor gebruikt die een tweekrups planetaire overbrenging in oliebad aandrijft voor het hoogste koppel.

- Zwenklager kogellager van het schuifttype, in enkele rij, met inductiegehard inwendig tandwiel
- Inwendig tandwiel en pignon ondergedompeld in smeermiddel

## ➔ Zwenksnelheid en koppel

	DX420LC-5	DX490LC-5	DX530LC-5
Maximale zwenksnelheid:	8,9 tpm	8,6 tpm	8,6 tpm
Maximaal zwenkoppel:	16.360 kgf·m	20.130 kgf·m	20.130 kgf·m

## ➔ Aandrijving

Elk van de rupsen wordt door een onafhankelijke axiale zuigermotor met hoog koppel aangedreven via planetaire reductietandwielen. Twee hendels/bedieningspedalen staan borg voor een soepele loop met contra-rotatie wanneer gewenst.

Het frame van de rupsen beschermt de rijmotoren, remmen en planeetwielen. De rupsremmen beschikken over meerdere schijven die met een veer worden aangedrukt en hydraulisch gelost.

## ➔ Snelheid en tractie

	DX420LC-5	DX490LC-5	DX530LC-5
Rijsnelheid (laag - hoog)	3,1 - 5,1 km/u	3,1 - 5,4 km/u	3,1 - 5,4 km/u
Maximale tractie	34,8 t	38,8 t	38,8 t
Maximaal klimvermogen	35° / 70%	35° / 70%	35° / 70%

## ➔ Laadbakken

Laad-bak-type	Capaciteit (m³) volgens SAE	Breedte (mm)		Gewicht (kg)	DX420LC-5 standaard 3,35 m / smal 3,00 m				Bak-type	Capaciteit (m³) volgens SAE	Breedte (mm)		Gewicht (kg)	DX490LC-5 en DX530LC-5 breed 3,90 m / smal 3,49 m				DX530LC-5 SLR		
		Met zijsnijders	Zonder zijsnijders		Giek 6,70 m - conrage-wicht 8,0 t						Giek 7,10 m - conrage-wicht 8,5 t*	Giek 6,30 m - conrage-wicht 11,1 t		Giek 9,00 m	Giek 11,00 m					
		Arm 2,60 m	Arm 2,95 m		Arm 3,25 m	Arm 3,95 m	Arm 2,90 m	Arm 3,35 m			Arm 2,40 m	Arm 2,90 m		Arm 6,00 m	Arm 8,00 m					
GP	1,44	1273	1192	1465	A / A	A / A	A / A	A / A	GP	1,80	1474	1381	1840	A / A	A / A	A / A	A / A	-	-	
	1,68	1429	1348	1565	A / A	A / A	A / A	A / C		2,14	1682	1588	2040	A / A	A / A	A / A	A / A	-	-	
	1,90	1547	1466	1695	A / A	A / B	A / B	B / C		2,39	1837	1744	2150	A / B	A / B	A / A	A / A	-	-	
	2,16	1745	1664	1810	A / C	B / C	B / C	C / D		2,86	2130	2037	2410	B / C	C / D	A / A	A / A	-	-	
HD	1,55	1298	1224	1695	A / A	A / A	A / A	A / B	HD	1,73	1301	1224	1935	A / A	A / A	A / A	A / A	-	-	
	1,80	1452	1374	1805	A / A	A / B	A / B	B / C		2,01	1451	1374	2055	A / A	A / A	A / A	A / A	-	-	
	2,05	1602	1524	1960	A / B	B / C	B / C	C / D		2,29	1601	1524	2215	A / A	A / B	A / A	A / A	-	-	
	2,31	1758	1680	2075	B / C	C / D	C / D	D / -		2,85	1901	1824	2490	B / C	C / D	A / A	A / A	-	-	
	-	-	-	-	-	-	-	-		3,20	2101	2024	2690	C / D	C / D	A / A	A / A	-	-	
	-	-	-	-	-	-	-	-		3,60	2306	2229	2850	D / -	D / -	A / B	A / B	-	-	
Steen	1,51	-	1497	1655	A / A	A / A	A / A	A / B	Steen	1,71	-	1572	2075	A / A	A / A	A / A	A / A	-	-	
										SLR	0,92	1236	1173	745	-	-	-	-	-	A
										Semi SLR	1,27	1445	1376	1160	-	-	-	-	A	-
										Semi DC**	1,12	-	1500	1040	-	-	-	-	A	-
									1,37	-	1800	1430	-	-	-	-	A	-		

A: Geschikt voor materialen met een dichtheid van maximaal 2100 kg/m³

B: Geschikt voor materialen met een dichtheid van maximaal 1800 kg/m³

(\*) Conragegewicht voor DX490LC-3 smal is 9,2 t (\*\*) Greppels leegschepen Rupsplaat: 600 mm.

## ➔ Inhouden vloeistoffen

	DX420LC-5	DX490LC-5	DX530LC-5
Brandstoftank	640 l	685 l	685 l
Koelsysteem (radiateur)	51 l	90 l	90 l
Urea (def)-tank	70 l	70 l	70 l
Hydrauliekolietank	390 l	390 l	390 l
Motorolie	45 l	45 l	45 l
Zwenkaandrijving	8,0 l	2 × 5 l	2 × 5 l
Rijvoorziening	2 × 7,0 l	2 × 10 l	2 × 10 l

## ➔ Cabine

De airconditioning en de verwarming zijn geïntegreerd en bieden daardoor een optimale regeling van het klimaat. Een automatisch geregelde ventilator blaast de gefilterde lucht door meerdere uitstroombopeningen de cabine in.

De verwarmde stoel met luchtvering beschikt over een veiligheidsgordel. De bestuurder kan de ergonomische stoel en het joystickconsole onafhankelijk naar wens instellen.

## ➔ Geluidsemissie

	DX420LC-5	DX490LC-5	DX530LC-5
A-gewogen geluidsdrumniveau bij de bestuurder, LpAd (ISO 6396:2008)		71 dB(A)	
A-gewogen geluidsvermogensniveau bij de bestuurder, LWAd (2000/14/EG)		Volgens specificatie: 106 dB(A) Gemeten: 105 dB(A)	

Opmerking: gespecificeerde waarden voor geluidsproductie zijn de som van de gemeten waarden en de bijbehorende onnauwkeurigheid en vormen de bovengrens van de waarden die waarschijnlijk gemeten worden.

C: Geschikt voor materialen met een dichtheid van maximaal 1500 kg/m³

D: Geschikt voor materialen met een dichtheid van maximaal 1200 kg/m³

Gebaseerd op ISO 10567 en SAE J296, armlengte zonder snelkoppeling. Uitsluitend voor referentie.

# Afmetingen

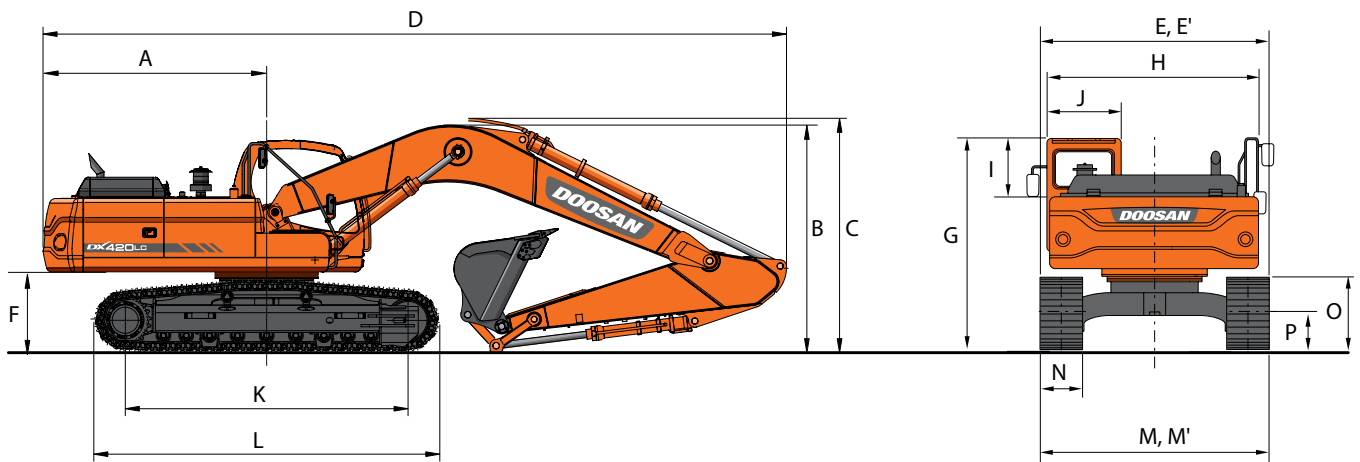

## ➔ Afmetingen

Giek lengte - mm	DX420LC-5					DX490LC-5 en DX530LC-5 (variabele rups)					DX530LC-5 SLR	
	6700					6700 HD	6300		7100		7100 HD	9000
Lengte van de arm - mm	2600	2950	3250	3950	3250 HD	2400	2900	2900	3350	3350 HD	6000	8000
Bakinhoud - m <sup>3</sup>	2,16	1,90	1,90	1,44	1,51 steen	3,20 HD	2,85 HD	2,39	2,14	1,71 steen	1,27	0,92
A Zwenkstraal achter - mm	3760	3760	3760	3760	3760	3800	3800	3800	3800	3800	3800	3800
B Transporthoogte (giek) - mm	3585	3570	3350	3390	3350	4010	4125	3800	3580	3580	3765	3935
C Transporthoogte (slang) - mm	3680	3660	3455	3495	3455	4060	4165	3895	3705	3705	3910	4070
O Transportlengte - mm	11860	11835	11750	11760	11750	11720	11530	12330	12230	12230	14155	16195
E Transportbreedte std. (breed*) - mm	3350	3350	3350	3350	3350	3340	3340	3340	3340	3340	3340	3340
E' Transportbreedte smal - mm	3000	3000	3000	3000	3000	2990	2990	2990	2990	2990	2990	2990
F Vrije ruimte onder contragewicht - mm	1265	1265	1265	1265	1265	1460	1460	1460	1460	1460	1460	1460
G Hoogte boven cabine - mm	3154	3154	3154	3154	3154	3350	3350	3350	3350	3350	3350	3350
H Breedte behuizing - mm	2990	2990	2990	2990	2990	2990	2990	2990	2990	2990	2990	2990
H' Breedte behuizing (looppad) - mm	-	-	-	-	-	3296	3296	3296	3296	3296	3296	3296
I Cabinehoogte boven behuizing - mm	845	845	845	845	845	845	845	845	845	845	845	845
J Breedte cabine - mm	1010	1010	1010	1010	1010	1010	1010	1010	1010	1010	1010	1010
K Centerafstand rijwerk - mm	4230	4230	4230	4230	4230	4470	4470	4470	4475	4470	4470	4470
L Lengte rupsketting - mm	5200	5200	5200	5200	5200	5455	5455	5455	5455	5455	5455	5455
M Breedte onderstel std. (breed*) - mm	3350	3350	3350	3350	3350	3340 / 3900**	3340 / 3900**	3340 / 3900**	3340 / 3900**	3340 / 3900**	3340 / 3900**	3340 / 3900**
M' Breedte onderstel smal - mm	3000	3000	3000	3000	3000	2990 / 3490**	2990 / 3490**	2990 / 3490**	2990 / 3490**	2990 / 3490**	2990 / 3490**	2990 / 3490**
N Breedte rupsplaat std. - mm	600	600	600	600	600	600	600	600	600	600	600	600
O Hoogte rups - mm	1050	1050	1050	1050	1050	1210	1210	1210	1210	1210	1210	1210
P Bodemvrijheid - mm	540	540	540	540	540	770	770	770	770	770	770	770

(\*): DX490LC-5 en DX530LC-5 'E' en 'M' verwijzen naar brede variabele rupsband

(\*\*): verkort/verlengd

## ➔ Graafkrachten (ISO)

Giek lengte - mm	DX420LC-5					DX490LC-5 en DX530LC-5 (variabele rups)					DX530LC-5 SLR	
	6700					6700 HD	6300		7100		7100 HD	9000
Lengte van de arm - mm	2600	2950	3250	3950	3250 HD	2400	2900	2900	3350	3350 HD	6000	8000
Bakinhoud - m <sup>3</sup>	2,16	1,90	1,90	1,44	1,51 steen	3,60	3,20	2,39	2,14	1,71 steen	1,27	0,93
BAK (Normaal / druk hoog) - kN	251,0 / 265,8	251,0 / 265,8	251,0 / 265,8	251,0 / 265,8	251,0 / 265,8	284,4 / 302,0	284,4 / 302,0	284,4 / 302,0	284,4 / 302,0	284,4 / 302,0	188,3 / 199,1	140,2 / 149,0
ARM (Normaal / druk hoog) - kN	225,5 / 239,3	203,0 / 214,8	182,4 / 193,2	156,9 / 165,7	182,4 / 193,2	277,5 / 294,2	239,3 / 253,0	239,3 / 253,0	209,8 / 222,6	209,8 / 222,6	135,3 / 148,1	106,9 / 116,7

# Werkbereik

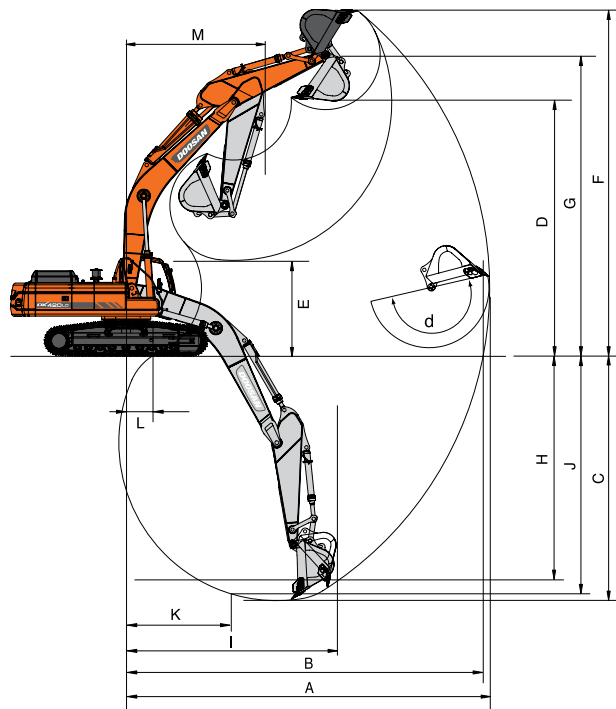

## Werkbereik

Gieklengte - mm	DX420LC-5					DX490LC-5 en DX530LC-5 (variabele rups)					DX530LC-5 SLR	
	6700					6700 HD	6300		7100		7100 HD	9000
Armlengte - mm	2600	2950	3250	3950	3250 HD	2400	2900	2900	3350	3350 HD	6000	8000
Bakinhoud - m³	2,16	1,90	1,90	1,44	1,51 steen	3,20 HD	2,85 HD	2,39	2,14	1,71 steen	1,27	0,92
A Max. graafbereik - mm	10.880	11.200	11.495	12.180	11.495	10.305	10.735	11.720	12.125	12.125	16.060	19.615
B Max. graafbereik (grond) - mm	10.660	10.980	11.290	11.980	11.290	10.000	10.445	11.455	11.865	11.865	15.870	19.455
C Max. graafdiepte - mm	7080	7435	7740	8435	7740	6260	6755	7340	7790	7790	11.795	15.125
O Max. laadhoogte - mm	7385	7535	7710	8100	7710	6650	6750	7725	7865	7865	9800	11.890
E Min. laadhoogte - mm	3660	3300	2995	2300	2995	3505	2980	3580	3130	3130	2076	1465
F Max. graafhoogte - mm	10.820	10.625	10.820	11.240	10.820	9495	9630	10.920	11.050	11.050	12.755	14.435
G Max. bakpenhoogte - mm	9115	9260	9440	9830	9440	8455	8555	9550	9690	9690	11.415	13.355
H Max. diepte verticale muur - mm	3630	3980	4320	5110	4320	590	1155	4045	4370	4370	10.300	12.805
I Max. straal verticaal - mm	9170	9315	9440	9700	9440	9845	10.095	9710	9970	9970	9515	12.165
J Max. graafdiepte (20 cm niveau) - mm	6870	7240	7555	8290	7555	6020	6535	7165	7635	7635	11.670	15.010
K Min. straal 20 cm lijn - mm	3395	3400	3420	3475	3420	3195	3175	3885	3895	3895	4885	6165
L Min. graafbereik - mm	2365	1760	785	-225	785	2015	1160	2010	840	840	-109	40
M Min. zwenkstraal - mm	4495	4505	4475	4555	4475	4740	4715	5235	5210	5210	6525	7825
d Bakhoek - °	183,7	183	183	183,9	183	184,5	186,2	181,2	189,1	189,1	175,2	177,6

## Doosan bakken

Vier keer meer. Meer keus, meer betrouwbaarheid, meer sterkte, meer prestaties



De universele bak is bedoeld voor graafwerkzaamheden en het manipuleren van zachte tot middelharde materialen (weinig slijtende materialen zoals grond, leem, steenkool).

De bak voor zwaar gebruik is bedoeld voor graven in compacte materialen zoals zware klei, gesprongen kalksteen, materialen met weinig steen of grind.

De bak voor extra zwaar graafwerk is bedoeld voor graven in zware materialen als losse of gesprongen rots, samengeperste klei en steen.

De bak voor extreem zwaar graafwerk is bedoeld als een variant van de bak voor extra zwaar graafwerk die langer meegaat bij het graven in de allerzwaarste materialen.

# Hefvermogen

## DX420LC-5

Breedte standaard rups: 3350 mm • zonder bak

Eenheid: 1000 kg	A	1,50 m		3,00 m		4,50 m		6,00 m		7,50 m		9,00 m		Max. bereik		
		B														
Eendelige giek 6,70 m Arm 3,25 m Rupsplaat 600 mm Contragewicht 8,0 t	9,00 m													9,40 *	9,40 *	6,92
	7,50 m									9,72 *	9,60			8,76 *	8,27	8,15
	6,00 m									10,08 *	9,43			8,56 *	6,95	8,97
	4,50 m					16,22 *	16,22 *	12,70 *	12,70 *	10,94 *	9,09	9,99 *	6,80	8,65 *	6,22	9,48
	3,00 m					20,47 *	18,25	14,72 *	12,03	12,00 *	8,70	10,14	6,60	8,96	5,83	9,73
	1,50 m					18,92 *	17,13	16,39 *	11,40	12,95 *	8,34	9,93	6,41	8,81	5,70	9,74
	0,00 m					20,73 *	16,73	17,26 *	11,01	12,78	8,08	9,78	6,28	9,03	5,82	9,52
	-1,50 m			14,64 *	14,64 *	22,98 *	16,69	17,22 *	10,87	12,66	7,97	9,76	6,26	9,71	6,23	9,03
	-3,00 m	18,01 *	18,01 *	23,12 *	23,12 *	21,15 *	16,87	16,19 *	10,93	12,62 *	8,03			10,95 *	7,12	8,24
	-4,50 m			23,47 *	23,47 *	17,87 *	17,28	13,70 *	11,21					10,90 *	9,02	7,06
-6,00 m													10,50 *	10,50 *	4,93	
Eendelige giek 6,70 m Arm 2,60 m Rupsplaat 600 mm Contragewicht 8,0 t	9,00 m							11,48 *	11,48 *					11,47 *	11,47 *	6,01
	7,50 m													10,88 *	9,55	7,41
	6,00 m							12,06 *	12,06 *	10,95 *	9,26			10,72 *	7,81	8,30
	4,50 m					18,25 *	18,25 *	13,77 *	12,54	11,68 *	8,96			10,53	6,90	8,85
	3,00 m							15,64 *	11,83	12,61 *	8,61	10,08	6,56	9,89	6,43	9,11
	1,50 m							17,00 *	11,29	13,02	8,3	9,93	6,42	9,73	6,29	9,13
	0,00 m					18,22 *	16,82	17,47 *	11,02	12,80	8,11			10,03	6,46	8,88
	-1,50 m					22,13 *	16,91	17,01 *	10,97	12,76	8,07			10,94	7,02	8,36
	-3,00 m			24,84 *	24,84 *	19,79 *	17,17	15,45 *	11,12	11,71 *	8,24			11,68 *	8,23	7,51
	-4,50 m			19,46 *	19,46 *	15,70 *	15,70 *	11,79 *	11,56					11,24 *	11,13	6,17

Breedte smalle rups: 3000 mm • zonder bak

Eenheid: 1000 kg	A	1,50 m		3,00 m		4,50 m		6,00 m		7,5 m		9,00 m		Max. bereik		
		B														A
Eendelige giek 6,70 m Arm 3,25 m Rupsplaat 600 mm Contragewicht 8,0 t	9,00 m													9,40 *	9,40 *	6,92
	7,50 m									9,72 *	9,57			8,76 *	8,25	8,15
	6,00 m									10,08 *	9,40			8,56 *	6,92	8,97
	4,50 m					16,22 *	16,22 *	12,70 *	12,70 *	10,94 *	9,06	9,99 *	6,77	8,65 *	6,19	9,48
	3,00 m					20,47 *	18,19	14,72 *	11,99	12,00 *	8,67	10,10	6,58	8,93	5,81	9,73
	1,50 m					18,92 *	17,07	16,39 *	11,36	12,95 *	8,31	9,89	6,39	8,78	5,68	9,74
	0,00 m					20,73 *	16,67	17,26 *	10,97	12,74	8,06	9,75	6,26	9,00	5,79	9,52
	-1,50 m			14,64 *	14,64 *	22,98 *	16,63	17,22 *	10,83	12,61	7,94	9,72	6,23	9,67	6,20	9,03
	-3,00 m	18,01 *	18,01 *	23,12 *	23,12 *	21,15 *	16,81	16,19 *	10,89	12,62 *	8,00			10,95 *	7,09	8,24
	-4,50 m			23,47 *	23,47 *	17,87 *	17,23	13,70 *	11,18					10,90 *	8,99	7,06
-6,00 m													10,50 *	10,50 *	4,93	

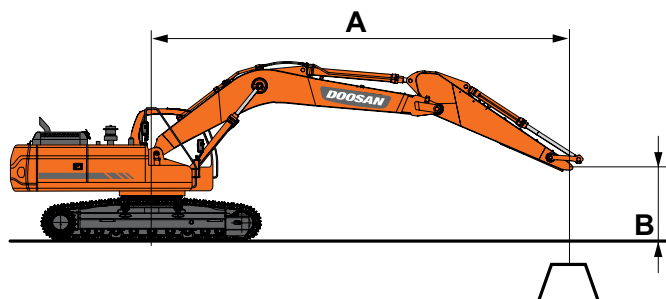

: Nominale waarde over voorzijde  
 : Nominale waarde over zijkant of 360°

1. Het hefvermogen is conform ISO 10567:2007(E).
2. Het laadpunt is aan het uiteinde van de arm.
3. \* = De nominale belastingen zijn gebaseerd op de hydraulische capaciteit.
4. De vermelde nominale belasting komt niet boven 75% van de kantelbelasting of 87% van het hydraulisch hefvermogen.
5. Voor hefcapaciteit met bak trekt u het werkelijke gewicht van de bak af van de waarden.
6. De aangegeven configuraties geven niet noodzakelijkerwijs de standaarduitrusting van de machine weer.



# Hefvermogen



## DX530LC-5 SLR

Breedte brede variabele rupsband: 4200 mm • zonder bak

Eenheid: 1000 kg	A		1,50 m		3,00 m		4,50 m		6,00 m		7,50 m		9,00 m		10,50 m		13,50 m		16,50 m		Max. bereik																					
	B		⌋	⌋	⌋	⌋	⌋	⌋	⌋	⌋	⌋	⌋	⌋	⌋	⌋	⌋	⌋	⌋	⌋	⌋	⌋	⌋	⌋	A																		
Eendelige giek 11,00 m Arm 8,00 m Rupsplaat 900mm Contra gewicht 11,1 t	12,00 m																							2,74 *	2,74 *	15,41																
	10,50 m																								2,68 *	2,68 *	16,25															
	9,00 m																					3,41 *	3,41 *	2,67 *	2,67 *	16,92																
	7,50 m																					4,20 *	4,11	2,68 *	2,68 *	17,43																
	6,00 m																					4,69 *	4,69 *	4,33 *	4,02	2,72 *	2,72 *	17,79														
	4,50 m																					5,01 *	5,01 *	4,49 *	3,9	2,79 *	2,79 *	18,03														
	3,00 m																					5,36 *	5,36 *	4,67 *	3,77	2,90 *	2,90 *	18,13														
	1,50 m																					8,32 *	8,32 *	14,04 *	14,04 *	10,59 *	10,59 *	8,56 *	8,56 *	7,25 *	7,25 *	5,70 *	5,12	4,85 *	3,64	3,03 *	3,03 *	18,11				
	0,00 m																					9,30 *	9,30 *	12,39 *	12,39 *	12,08 *	12,08 *	9,30 *	9,30 *	10,59 *	10,59 *	8,56 *	8,56 *	7,25 *	7,25 *	5,70 *	5,12	4,85 *	3,64	3,03 *	3,03 *	18,11
	-1,50 m	6,15 *	6,15 *	6,81 *	6,81 *	9,10 *	9,10 *	13,76 *	13,76 *	12,36 *	11,08	9,33 *	8,70	7,82 *	7,05	6,02 *	4,89	5,02 *	3,53	3,21 *	3,03	17,97																				
	-3,00 m	7,57 *	7,57 *	8,36 *	8,36 *	10,44 *	10,44 *	14,49 *	13,95	12,80 *	10,19	10,34 *	7,96	8,64 *	6,47	6,49	4,55	4,86	3,37	3,75 *	3,14	17,29																				
	-4,50 m	9,05 *	9,05 *	9,99 *	9,99 *	12,04 *	12,04 *	15,90 *	13,85	12,97 *	10,02	10,55 *	7,79	8,84 *	6,31	6,39	4,45	4,84	3,34	4,16 *	3,28	16,73																				
	-6,00 m	10,61 *	10,61 *	11,72 *	11,72 *	13,90 *	13,90 *	16,26 *	13,91	12,89 *	9,99	10,57 *	7,73	8,89 *	6,25	6,36	4,42			4,72 *	3,51	16,02																				
	-7,50 m	12,28 *	12,28 *	13,63 *	13,63 *	16,05 *	16,05 *	15,65 *	14,09	12,54 *	10,07	10,36 *	7,76	8,74 *	6,26	6,39	4,45			5,49 *	3,85	15,11																				
	-9,00 m	14,11 *	14,11 *	15,76 *	15,76 *	18,60 *	18,60 *	14,69 *	14,40	11,89 *	10,26	9,88 *	7,89	8,35 *	6,36	6,03 *	4,57			5,67 *	4,37	14,00																				
-10,50 m	16,14 *	16,14 *	18,22 *	18,22 *	16,86 *	16,86 *	13,27 *	13,27 *	10,85 *	10,57	9,05 *	8,13	7,61 *	6,57					5,84 *	5,21	12,60																					
-12,00 m			18,75 *	18,75 *	14,01 *	14,01 *	11,23 *	11,23 *	9,25 *	9,25 *	7,66 *	7,66 *	6,24 *	6,24 *					5,93 *	5,93 *	0,82																					
-13,50 m									6,65 *	6,65 *									5,75 *	5,75 *	8,39																					

## DX530LC-5 Semi SLR

Breedte brede variabele rupsband: 4200 mm • zonder bak

Eenheid: 1000 kg	A		1,50 m		3,00 m		4,50 m		6,00 m		7,50 m		9,00 m		10,50 m		12,00 m		13,50 m		Max. bereik																				
	B		⌋	⌋	⌋	⌋	⌋	⌋	⌋	⌋	⌋	⌋	⌋	⌋	⌋	⌋	⌋	⌋	⌋	⌋	⌋	⌋	A																		
Eendelige giek 9,00 m Arm 6,00 m Rupsplaat 900 mm Contra gewicht 11,1 t	10,50 m																							4,83 *	4,83 *	11,98															
	9,00 m																								4,71 *	4,71 *	12,87														
	7,50 m																								4,68 *	4,68 *	13,53														
	6,00 m																								4,72 *	4,72 *	14,00														
	4,50 m																								6,91 *	6,91 *	6,60 *	6,60 *	4,78 *	4,78 *	14,00										
	3,00 m																								8,29 *	8,29 *	7,52 *	7,52 *	7,00 *	6,98	6,66 *	5,73	4,84 *	4,84 *	14,30						
	1,50 m																								18,21 *	18,21 *	13,99 *	13,99 *	11,01 *	11,01 *	9,29 *	9,29 *	8,19 *	8,19 *	7,44 *	6,76	6,93 *	5,59	5,02 *	4,99	14,44
	0,00 m																								11,44 *	11,44 *	16,18 *	16,18 *	12,43 *	12,43 *	10,24 *	9,93	8,84 *	7,97	7,89 *	6,54	7,21 *	5,45	5,29 *	4,91	14,41
	-1,50 m	7,63 *	7,63 *	9,08 *	9,08 *	13,40 *	13,40 *	18,45 *	16,22	14,27 *	11,85	11,61 *	9,24	9,83 *	7,48	8,51	6,21	7,21	5,26	6,19 *	5,06	13,88																			
	-3,00 m	10,30 *	10,30 *	11,97 *	11,97 *	16,17 *	16,17 *	18,63 *	16,04	14,59 *	11,65	11,91 *	9,07	10,04 *	7,36	8,43	6,14			6,93 *	5,32	13,35																			
	-4,50 m	13,10 *	13,10 *	15,16 *	15,16 *	19,74 *	19,74 *	18,27 *	16,06	14,49 *	11,60	11,88 *	9,02	9,99 *	7,32	8,43	6,14			7,88 *	5,76	12,63																			
	-6,00 m	16,22 *	16,22 *	18,88 *	18,88 *	22,59 *	22,59 *	17,36 *	16,22	13,91 *	11,69	11,44 *	9,07	9,52 *	7,39					8,17 *	6,48	11,66																			
-7,50 m	19,87 *	19,87 *	23,47 *	23,47 *	20,17 *	20,17 *	15,75 *	15,75 *	12,71 *	11,92	10,37 *	9,27							8,43 *	7,73	10,38																				
-9,00 m			22,00 *	22,00 *	16,52 *	16,52 *	13,08 *	13,08 *	10,45 *	10,45 *									8,55 *	8,55 *	8,66																				

# Standaarduitrusting en beschikbare opties

	DX420LC-5	DX490LC-5	DX530LC-5		DX420LC-5	DX490LC-5	DX530LC-5
<b>Motor</b>							
Scania vloeistofgekoelde dieselmotor met SCR, EGR, DOC, variabele turbocharger en tussenkoeler, voldoet aan Stage IV	●	●	●	Automatische afsluiting brandstofvoerpomp	●	●	●
Automatische stationairloop	●	●	●	Luchtfilter met dubbel element en stofafscheider met voorfilter volgens het cycloon-type	●	●	●
Automatische uitschakeling	●	●	●	Brandstofvoorfilter met sensor voor waterafscheider	●	●	●
Geen roetfilter	●	●	●	Stofkap voor radiator/oliekoeler	●	●	●
				Hydraulisch aangedreven ventilator voor oliekoeler	●	●	●
<b>Hydraulisch systeem</b>				Zelfdiagnosefunctie	●	●	●
Debietregeneratie giek en arm	●	●	●	Dynamo (28 V, 100 A) - accu (2 × 12 V, 200 Ah)	●	●	●
Anti-terugslag kleppen zwenkinrichting	●	●	●	Hydrostatisch 2-rijnsnelheden systeem met automatische schakeling	●	●	●
Reservepoorten (klep)	●	●	●	Smering op afstand voor zwenkstraal en draaipunten werkgroep	●	●	●
One-touch bediening power boost	●	●	●	Beschermkappen voor werklichten	●	●	●
Slimme vermogensregeling (SPC)	●	●	●	Armen: 2,60 m, 2,95 m, 3,95 m of 3,25 HD - giek: 6,70 m HD	○		
Leidingen voor sloophamer	●	●	●	Armen: 2,40 m, 2,90 m, 3,98 m of 3,35 HD - gieken: 6,30 of 7,10 m HD		○	
Cilindervoeringen en verontreinigingsafdichtingen	●	●	●	Armen: 2,40 m, 3,35, 3,35 HD, 3,98 m, 6,00 m Semi SLR of 9,00 m SLR			○
Regeling van debiet hulphydrauliek en druk vanaf het weergavepaneel	●	●	●	gieken: 7,10 m, 7,10 m HD, 9,00 m Semi SLR of 11,00 m SLR			
				Contragewicht: 9200 kg (giek 6,30 m)		○	
<b>Cabine en Interieur</b>				Heavy-duty bodemplaat	○	○	○
Drukregelde, geluidsgeïsoleerde en CabSus gemonteerde cabine	●	●	●	Doosan bakken: volledig aanbod bakken voor universeel, hard en rots	○	○	○
Verwarmde, verstelbare stoel met luchtvering en verstelbare hoofdsteun en armsteun	●	●	●	Doosan brekers en Doosan snelkoppelingen	○	○	○
Airconditioning met klimaatregeling	●	●	●	Hydraulische leidingen voor breker, snelkoppeling, clamshell, kip- en roterende bakken	○	○	○
Openschuifbare voorruit met zonnescherm en uitneembare onderste voorruit	●	●	●	Extra filter voor leiding breekijzer	○	○	○
Schuifraam links	●	●	●	Zwevende giek	○	○	○
Wisserbladen boven en onder met intervalstand	●	●	●	Dubbele pompstroom	○	○	○
Regenkap	●	●	●	Dieselverwarming	○	○	○
Schakelaar voor achterruiwverwarming	●	●	●	Oliegewassen luchtfilter	○	○	○
Instelbare PPC polsbesturing voor arm, giek, bak en zwenken	●	●	●	Pedaal voor rechttuit rijden	○	○	○
Proportionele regeling van hulphydrauliek voor aanbouwdelen via joysticks of pedalen	●	●	●	Bio olie	○	○	○
Rijpedalen en hendels	●	●	●	Automatisch smeersysteem	○	○	○
Jog shuttle schakelaar	●	●	●	Alarm voor rijden en zwenken	○	○	○
7 inch (18 cm) TFT lcd-kleurenscherm	●	●	●	Extra relingen (ISO 2867:2011)	○	○	○
Aanbouwdelen beheersysteem	●	●	●				
Motortoerental (TPM) regelknop	●	●	●	<b>Onderstel</b>			
Automatische rijnsnelheid	●	●	●	Hydraulische rupsspanner	●	●	●
4 bedrijfsmodi en 4 werkmodi	●	●	●	Normale rupsbeschermkappen	●	●	●
Claxon	●	●	●	Dubbele rupsbeschermkappen	○		
Aanstekker	●	●	●	Rupsbeschermkappen over de volle lengte	○	○	○
Plafondlamp	●	●	●	Gesmeerde en afgedichte rupsschakels	●	●	●
Bekerhouder	●	●	●	600 mm 3-ribs rupsplaat	●	●	●
Meerdere opbergruimtes (bijv. documenthouder onder stoel)	●	●	●	600 mm 2-ribs rupsplaat	○	○	○
Opbergvakken (voor gereedschap enz.)	●	●	●	750, 800 en 900 mm drie-ribs rupsplaat	○	○	○
Thermobox	●	●	●				
Vlakke, grote, gemakkelijk schoon te maken vloer	●	●	●	Standaard: ●			
Mastersleutel	●	●	●	Optioneel: ○			
Diefstalbeveiliging	●	●	●				
12 V-aansluiting reservevoeding	●	●	●				
Serieële communicatiepoort voor PC/laptop-interface	●	●	●				
Afstandsbediening aan-/uitschakelaar voor radio	●	●	●				
Luidsprekers en aansluitingen voor radio	●	●	●				
MP3/USB radio of MP3/USB radio met CD-speler	○	○	○				
<b>Veiligheid</b>							
Roll-over Protective Structure (ROPS)	●	●	●				
Veiligheidskleppen voor giek- en armcilinders	●	●	●				
Waarschuwing overbelasting	●	●	●				
Grote relingen op bovenbouw en treden	●	●	●				
Zwaailicht	●	●	●				
Achteruitkijkcamera	●	●	●				
Geponste metalen antislipplaten	●	●	●				
Hydraulische vergrendelingshendel	●	●	●				
Veiligheidsglas	●	●	●				
Noodhamer	●	●	●				
Buitenspiegels links en rechts	●	●	●				
Brandstofdop en deksel met vergrendeling	●	●	●				
Accu-onderbrekingschakelaar	●	●	●				
Herstartbeveiligingssysteem motor	●	●	●				
Handrem	●	●	●				
Werkklampen (2 op de voorbouw, 4 op de voorzijde van de cabine en 2 op de achterzijde van de cabine, 2 op de giek en 1 op de achterzijde)	●	●	●				
Noodstopshakelaar motor en bedieningsschakelaar hydraulische pomp	●	●	●				
F0GS-cabine - beschermkappen boven- en voorkant cabine (ISO 10262)	○	○	○				
Beschermkappen voorruit boven en onder	○	○	○				
Zijwaarts gerichte camera	○	○	○				
<b>Overig</b>							
Giek: 6,70 m – arm: 3,25 m – contragewicht: 8000 kg	●						
Giek: 7,10 m – arm: 3,35 m – contragewicht: 8500 kg		●					
Giek: 6,30 m – arm: 2,90 m – contragewicht: 11.100 kg			●				
'CORE TMS' telematicasysteem	●	●	●				



Pedaal voor rechttuit rijden

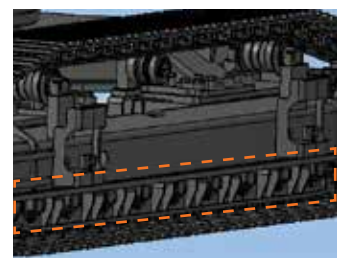

Rupsbeschermkappen over de volle lengte



Extreem groot bereik



Doosan breekijzers en snelkoppelingen

Sommige opties kunnen standaard zijn in bepaalde landen. Sommige opties kunnen niet beschikbaar zijn in bepaalde landen. Gelieve uw plaatselijke DOOSAN-dealer te raadplegen voor meer informatie over de beschikbaarheid of om uw machine aan uw toepassingsbehoeften aan te passen.

# SIMPLICITY WORKS

WHEN IT COMES TO DOOSAN...

